

技術資料

はんだ付け仕様

■表面実装型

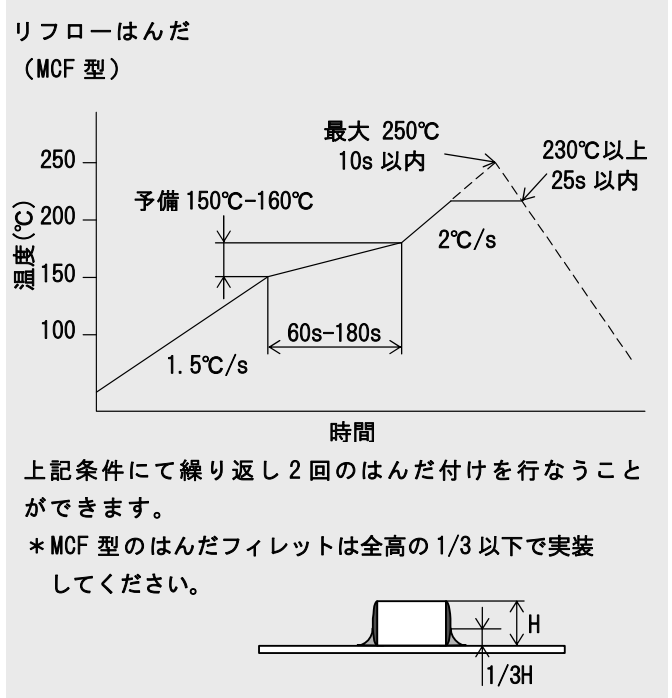
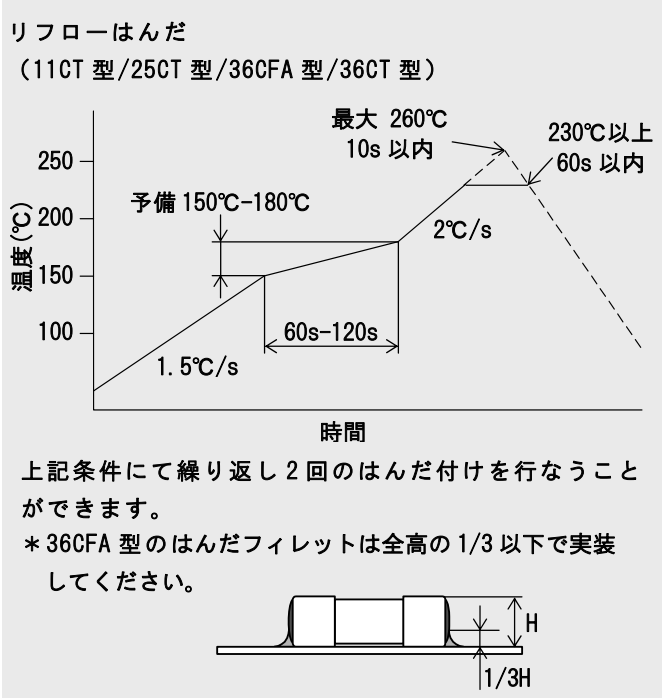

- 小型リード付 (25RT 型)
はんだ槽によるはんだ付け
はんだ槽 260°C 以下 10 秒以内

- ピン端子型 (SM4 型)
はんだ槽によるはんだ付け
はんだ槽 260°C 以下 10 秒以内

■リード付管形

はんだ槽によるはんだ付け

リード径	ヒューズ本体から はんだ面までの長さ (L)
φ 0.5mm, φ 0.6mm	5mm 以上
φ 0.8mm, φ 1.0mm, φ 1.2mm	8mm 以上

プリヒート 100°C 以下 30 秒以内
はんだ槽 260°C 以下 7 秒以内

はんだこてによるはんだ付け

リード径	ヒューズ本体から はんだ面までの長さ (L)
φ 0.5mm, φ 0.6mm	5mm 以上
φ 0.8mm, φ 1.0mm, φ 1.2mm	8mm 以上

はんだこて先温度 380°C 以下
時間 3 秒以内

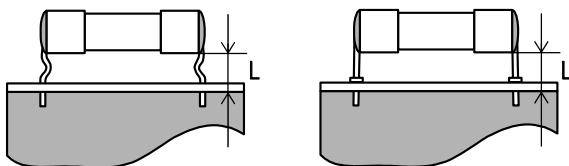

■ヒューズは熱に敏感な部品です。上記は当社の設備を使用した場合の一例です。実際にご使用になる設備、はんだの種類、はんだの量、基板の大きさおよび材質などによりはんだ付け条件は異なりますので、貴社にて十分な評価を行なってください。

■当社にて使用した基板およびはんだ
基板 : ガラスエポキシ 厚み 1.6mm
はんだ : Sn-3Ag-0.5Cu

ウイスカについて

当社製品のズメつきされた部分につきましては、以下の試験を行ない、ウイスカが発生しないことを確認しています。

■ 温度サイクル試験

- ① 下記温度サイクルを 500 サイクル
- ② 上記①終了後、200 倍の能力をもつ顕微鏡での観察においてウイスカが認められないこと

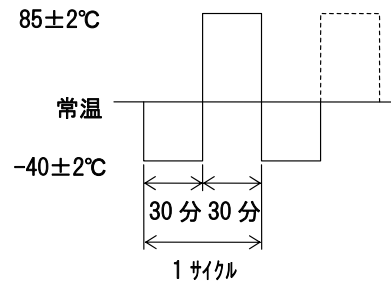

■ 恒温恒湿試験

- ① 温度 85°C 、湿度 85% RH 雰囲気中に 500 時間放置
- ② 上記①終了後、200 倍の能力をもつ顕微鏡での観察においてウイスカが認められないこと

保管条件

- 前提条件：当社納入時の梱包状態
周囲温度： -20°C - $+40^{\circ}\text{C}$
周囲湿度：85% RH 以下
保管環境：腐食性ガスまたは潮風があたらない場所
直射日光のあたらない場所
製品に変形をきたすような荷重がかからないこと
保管期間：製品梱包箱記載の出荷日より 1 年以内

包装仕様

■表面実装型テーピング仕様

品名			識別名	梱包数	寸法 (単位:mm)			
					A	B	C	D
MCF PMFA	DC35VPMF MCFA		R08B4	2000 個	4	8	11.4	180
11CF 11CT	P11CF P11CT	DC35VP11CF DC35VP11CT						
32V11CF								
25CF 25CT	P25CF P25CT	DC35VP25CF DC35VP25CT						
28CDA			R24D4	2000 個	8	24	29.5	330
36CFA								
36CT								

・テーピング形状

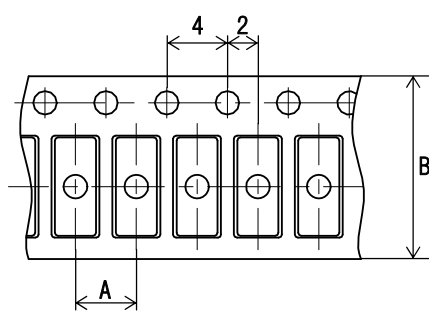

単位 : mm

・リール形状

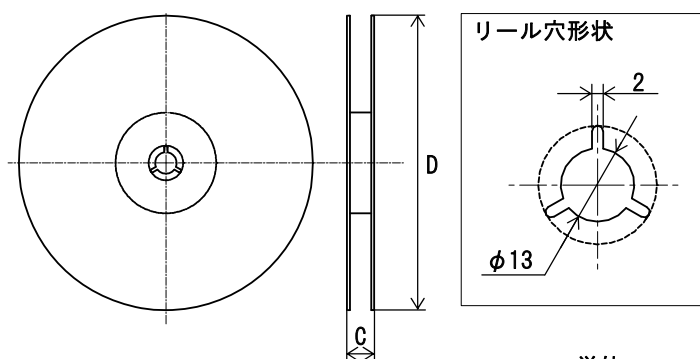

単位 : mm

・包装形態

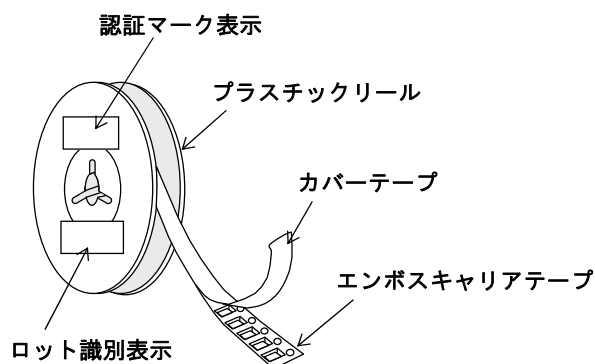

■表面実装型袋詰品仕様

品名			識別名	梱包数
MCF PMFA	DC35VPMF MCFA		B	100 個
11CF 11CT	P11CF P11CT	DC35VP11CF DC35VP11CT		
32V11CF				
25CF 25CT	P25CF P25CT	DC35VP25CF DC35VP25CT		
28CDA				
36CFA				
36CT				

■ 小型リード付袋詰品仕様

品名	フォーミング形状	1箱の収納数	梱包内容
25RF P25RF DC35VP25RF	フォーミングナシ / F001 / F006 / F007 / F008	1000本	100本×10袋
25RT P25RT DC35VP25RT	F002 / F003 / F005 / F009	2000本	100本×20袋

■ ピン端子型袋詰品仕様

品名	1箱の収納数	梱包内容
SM4 PSM	1000個	100個×10袋

■ 管形袋詰品仕様

ヒューズサイズ (単位:mm)	管形	リード付	
		φ0.6mm以下リード	φ0.8mm以上リード
		1箱の基本収納数	1箱の基本収納数
φ4× ^L 9	2000個(1000個×2袋)	400個(100個×4袋)	400個(100個×4袋)
φ4.6× ^L 14	1000個(1000個×1袋)	—	200個(100個×2袋)
φ4.6× ^L 16	1000個(1000個×1袋)	400個(100個×4袋)	200個(100個×2袋)
φ5.2× ^L 15	1000個(1000個×1袋)	—	400個(100個×4袋)
φ5.2× ^L 20	1000個(1000個×1袋)	400個(100個×4袋)	200個(100個×2袋)
φ6.35× ^L 15.9	500個(500個×1袋)	—	200個(100個×2袋)
φ6.35× ^L 25.4	500個(500個×1袋)	—	100個(100個×1袋)
φ6.35× ^L 30	500個(500個×1袋)	—	100個(100個×1袋)
φ6.35× ^L 31.8	400個(400個×1袋)	—	100個(100個×1袋)
φ7.14× ^L 31.8	300個(300個×1袋)	—	—
φ10.3× ^L 38.1	100個(100個×1袋)	—	50個(50個×1袋)

・ 包装形態

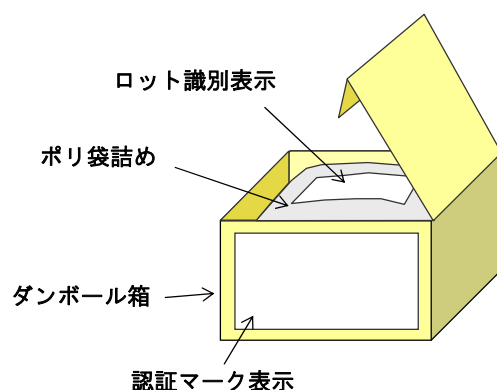

フォーミング仕様

■ リード付管形ヒューズ

Fig. No.	フォーミング No.	寸法 (単位:mm)					ヒューズサイズ (単位:mm)	
		A	B	C	D	E		
*1	F011	7.2	39	20	0.8	(22)	φ5.2 × L20	
*2	F013	5	9.5	20	0.8	(21)		
	F057	5	8.6	20	1.0	(21.4)		
	F404	10	39	20	0.8	(22)		
	F016	5	40	30	1.0	(31)	φ6.35 × L30	
	F017	5	40	30	1.2	(31)		
	F916	5	9.7	30	1.0	(32.2)		
	*2	F018	5	40	31.8	0.8	(33)	φ6.35 × L31.8
		F019	5	40	31.8	1.0	(33)	
		F020	5	40	31.8	1.2	(33)	
		F021	5	9	31.8	1.2	(33)	
F918		5	9	31.8	0.8	(33)		
F051		5.2	10	16	0.8	(17)	φ4.6 × L16	
F451		5.2	10	9	0.8	(10)	φ4 × L9	
*3	F504	8	11.9	30	1.0	(31.5)	φ6.35 × L30	
	F915	5	9.7	30	1.2	(32.2)		
	F406	8	11.9	20	0.8	(21)	φ5.2 × L20	
	F913	5	9.5	20	0.8	(21)		
*4	F502	5	9.7	30	1.2	(25)	φ6.35 × L30	
*5	F024	5	10	14	0.8	(15)	φ4.6 × L14	
	F025	5	10	16	0.8	(17)	φ4.6 × L16	
	F026	5	10	20	0.8	(21)	φ5.2 × L20	
	F036	5	10	20	1.0	(21)		
*6	F030	—	8	20	0.8	(32)	φ5.2 × L20	

上記以外のフォーミングについては当社営業へお問い合わせください。

寸法Eの()内の数値は参考寸法であり、保証値ではありません。

また、寸法の公差については当社営業へお問い合わせください。

*1

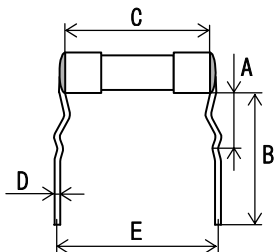

*2

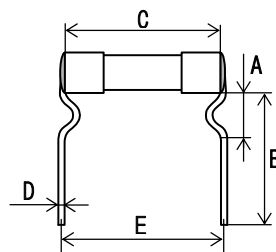

*3

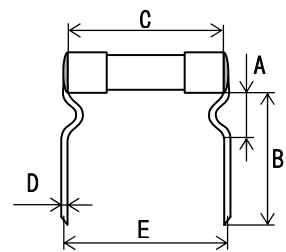

*4

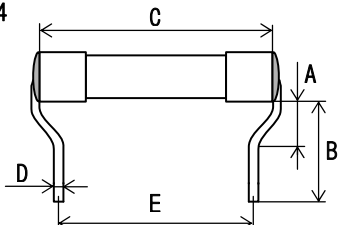

*5

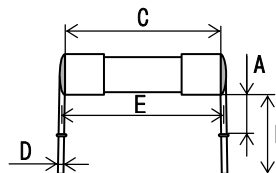

*6

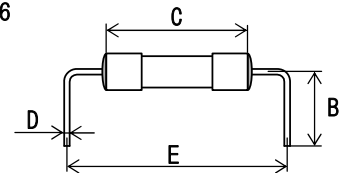

■ 25RT 型

Fig. No.	フォーミング No.	寸法 (単位:mm)			
		A	B	C	D
*7	F001	20.3	6	—	—
	F003	12.5	6	—	—
	F005	15	6	—	—
*8	F002	10	5.1	10.1	2.5
*9	F009	27	—	—	—
*10	F007	12.5	6	11	3.4
	F008	15	6	11	3.4
*11	F006	5	15.6	20.6	5

リード径：φ0.8mm

25RF では F009 フォーミングはご使用になれません。

また、寸法の公差については当社営業へお問い合わせください。

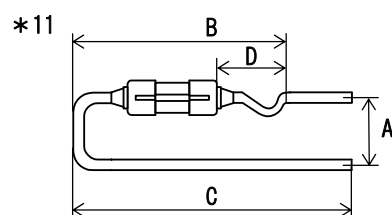
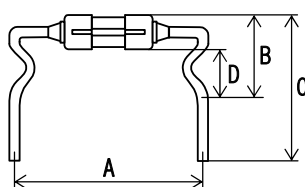
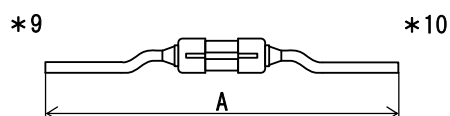
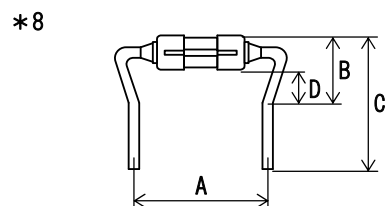
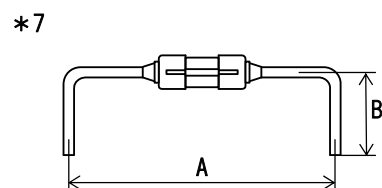

■ リード線の加工について

- ・手作業で加工される時

正しい作業



正しくない作業

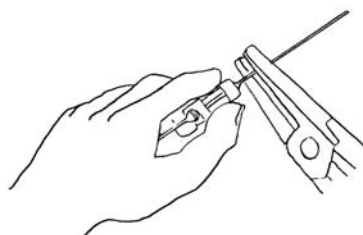

- ・金型をご使用になる時

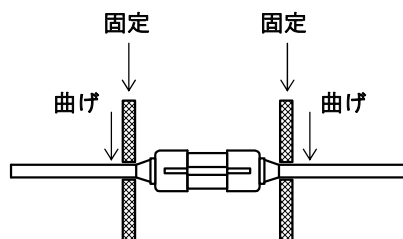

リード線を加工する際は、上図のようにヒューズ本体とリード線の加工部分の間をしっかりと固定し、ヒューズ本体とリード線との接続部にストレスが加わらないようにしてください。